

TWIFLEX POLSKA Autoryzowany dystrybutor ©2004  
<https://www.twiflex-polska.pl> e-mail: [twiflex@gmail.com](mailto:twiflex@gmail.com) tel:+48 504 492 443

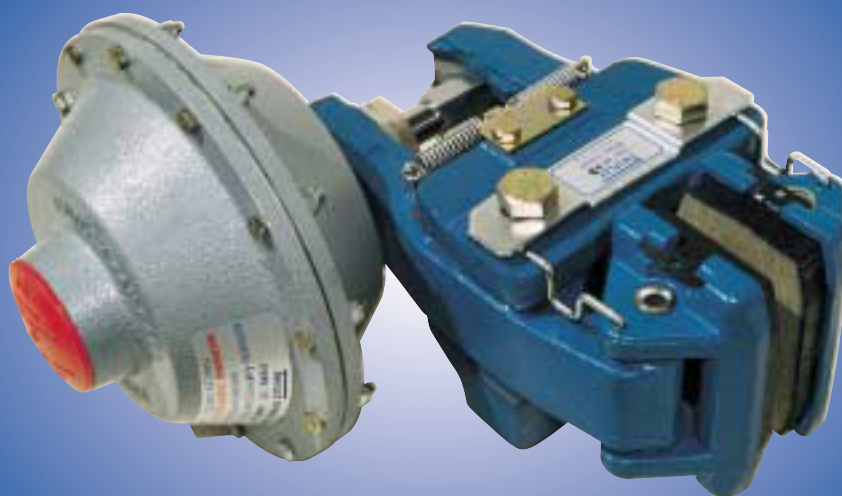

## HAMULCE TARCZOWE



**TWIFLEX POLSKA**

▼ Hamulec tarczowy typu MU

Minimalna średnica tarczy hamulca wynosi 150mm.  
 Nominalna grubość tarczy hamulcowej wynosi 8mm.  
 Hamulce serii MU mogą być stosowane z tarczami o grubości 12.7 mm na specjalne zamówienie.

Hamulce serii MU nie są wyposażone w śruby mocujące M10.  
 Obliczeniowa średnica tarczy [m] =  
 Nominalna średnica tarczy [m] - 0.02 [m]

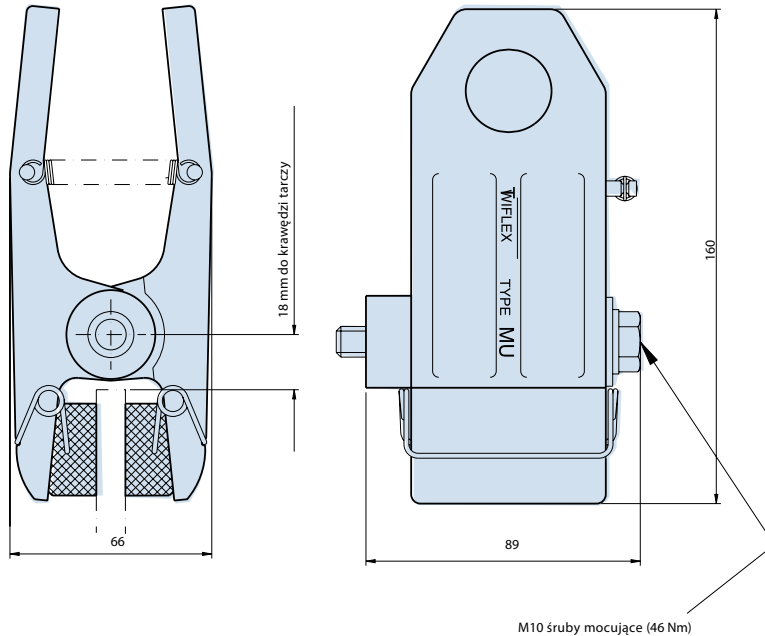

Seria:  
**MU**



▼ Hamulec typu MUD Hamulec aktywowany pneumatycznie – zwalniany sprężyną

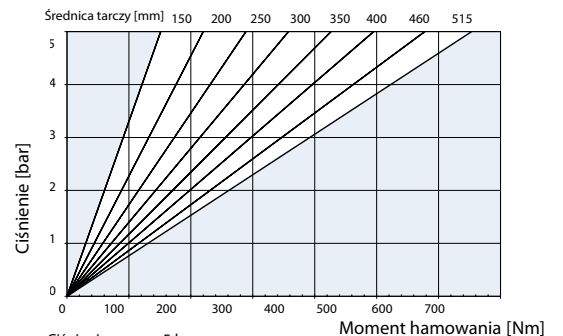
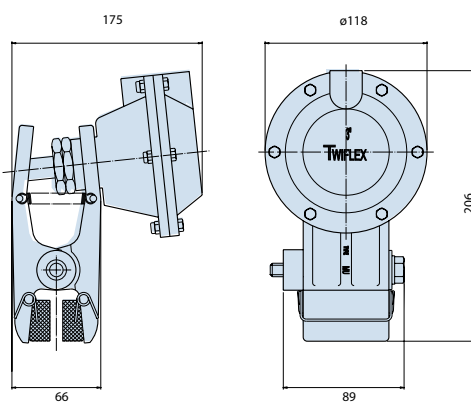

Ciśnienie max. = 5 bar  
 Siła docisku max. = 2.75 kN @ 5 bar  
 Ciężar całkowity = 1.9 kg

▼ Hamulec typu MUP Hamulec aktywowany pneumatycznie – zwalniany sprężyną

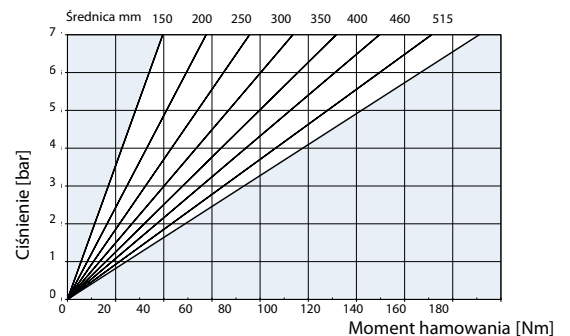
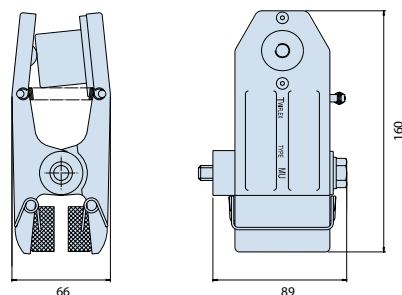

Ciśnienie max. = 7 bar  
 Siła docisku max. = 0.72 kN @ 7 bar  
 Ciężar całkowity = 0.8 kg

▼ Hamulec typu MUS2

Zaciskany sprężyną – Zwalniany pneumatycznie

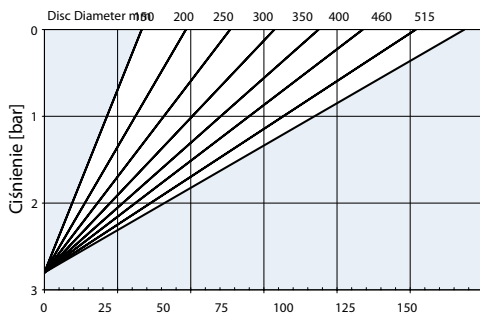
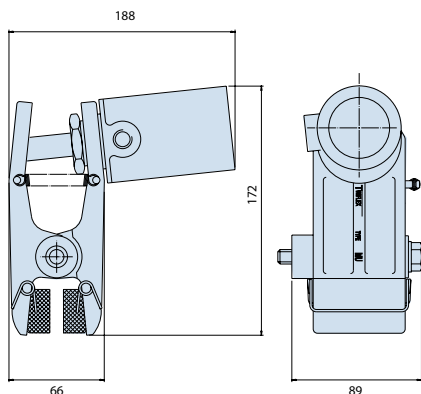

Ciśnienie max. = 7 bar  
 Ciśnienie pełnego otwarcia hamulca = 4.3 bar  
 Siła docisku max. = 0.6 kN  
 Ciężar całkowity – 1.36 kg  
 Ciężar siłownika – 0.61 kg  
 Pojemność skokowa siłownika = 20 ml

▼ MUS3

Zaciskany sprężyną – Zwalniany pneumatycznie

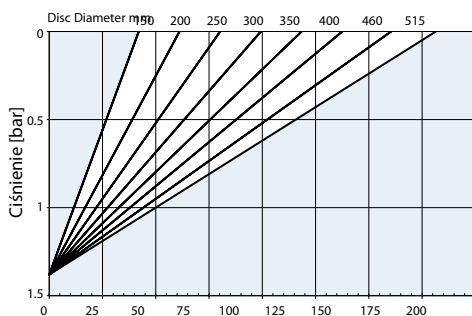
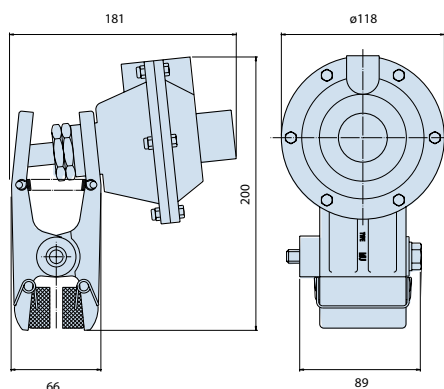

Ciśnienie max. = 7 bar  
 Ciśnienie pełnego otwarcia hamulca = 1.75 bar  
 Siła docisku max. = 0.76 kN  
 Ciężar całkowity – 2.2 kg  
 Ciężar siłownika – 1.45 kg  
 Pojemność skokowa siłownika = 46 ml

▼ MUS4

Zaciskany sprężyną – Zwalniany pneumatycznie

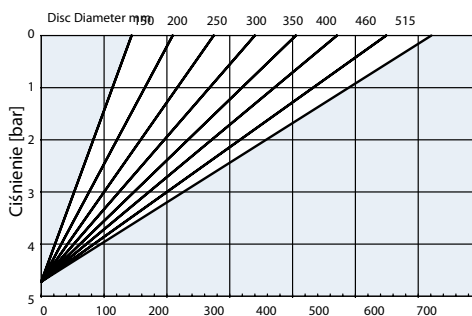
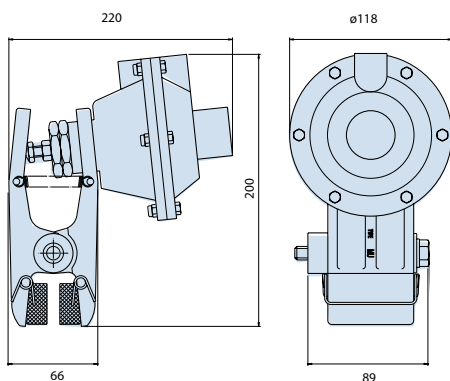

Ciśnienie max. = 7 bar  
 Ciśnienie pełnego otwarcia hamulca = 6.2 bar  
 Siła docisku max. = 2.6 kN  
 Ciężar całkowity – 2.24 kg  
 Ciężar siłownika – 1.49 kg  
 Pojemność skokowa siłownika = 46 ml

▼ Hamulec typu MUH

Hamulec Ręczny z Pokrętle

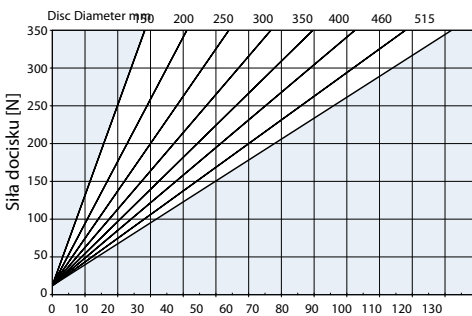
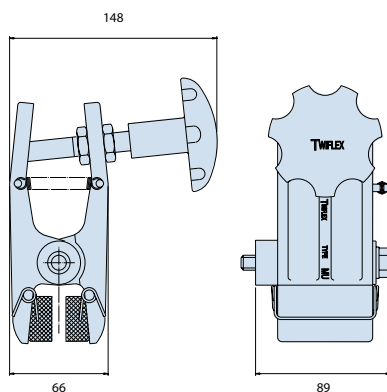

Siła docisku max. = 0.51 kN  
 Ciężar całkowity = 1.9 kg

Seria :

MU



▼ Hamulec tarczowy typu MS

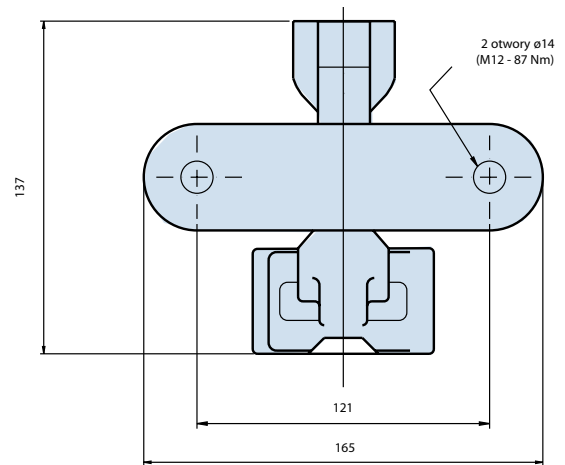
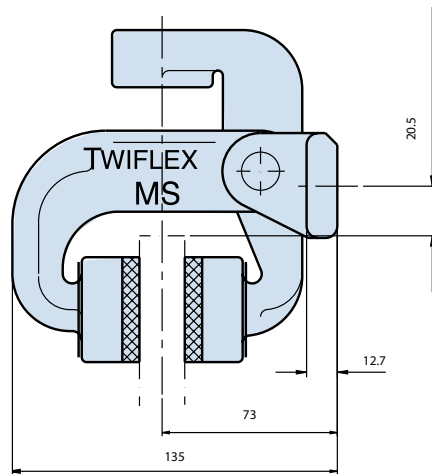

Seria:  
**MS**



Minimalna średnica tarczy hamulca wynosi 250mm.  
Nominalna grubość tarczy hamulcowej wynosi 12.7 mm.  
Obliczeniowa średnica tarczy [m] =  
Nominalna średnica tarczy [m] - 0.03 [m]

▼ Hamulec typu MSA Hamulec zaciskany pneumatycznie – zwalniany sprężyną

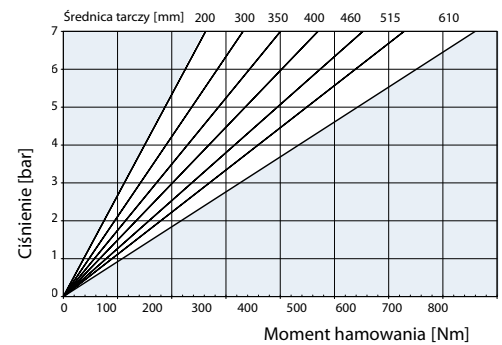
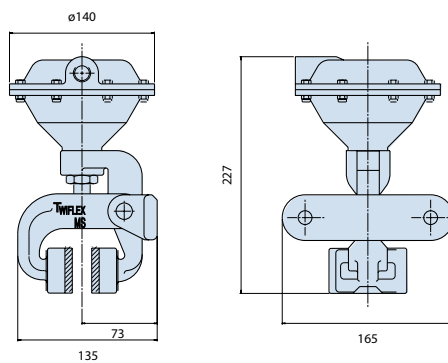

Ciśnienie max. = 7 bar  
Siła docisku max. = 2.76 kN @ 7 bar  
Ciężar całkowity = 2.1 kg

▼ Hamulec typu MSD Hamulec zaciskany pneumatycznie – zwalniany sprężyną

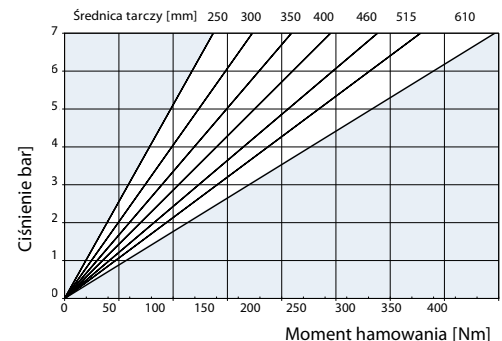
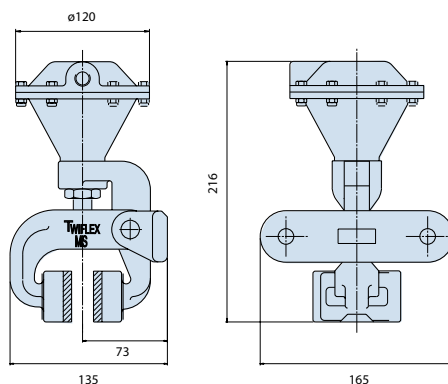

Ciśnienie max. = 7 bar  
Siła docisku max. = 1.44 kN @ 7 bar  
Ciężar całkowity = 2.6 kg

▼ Hamulec typu MSE

Zaciskany pneumatycznie – Zwalniany sprężyną

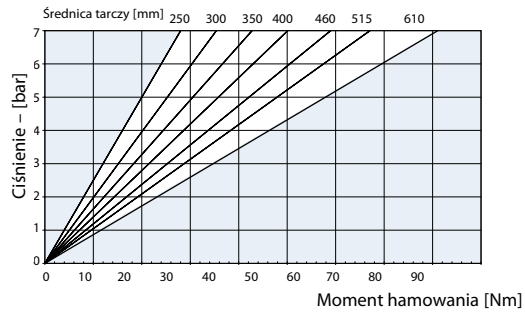
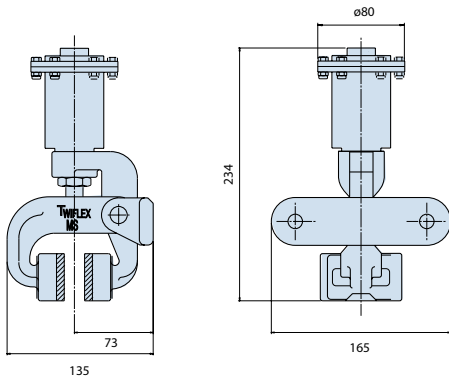

Ciśnienie max. = 7 bar  
Siła docisku max. = 0.29 kN @ 7 bar  
Całkowity ciężar hamulca = 2.08 kg

▼ Hamulec typu MSG

Zaciskany pneumatycznie – Zwalniany sprężyną

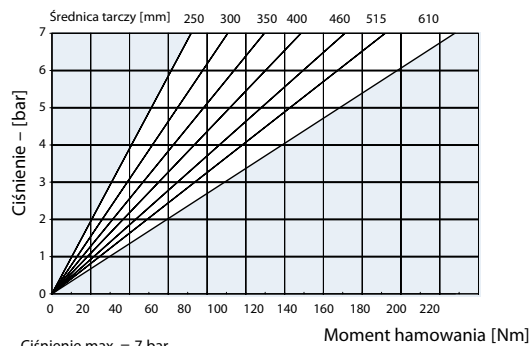
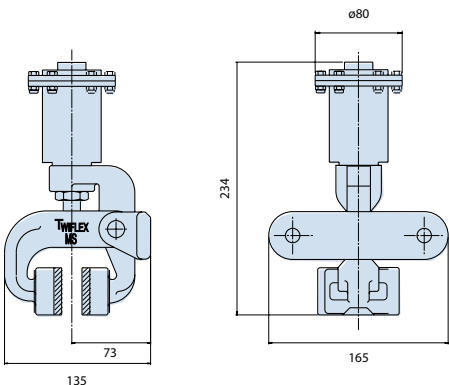

Ciśnienie max. = 7 bar  
Siła docisku max. = 0.76 kN @ 7 bar  
Całkowity ciężar hamulca = 2.06 kg

▼ Hamulec typu MSF

Hamulec ręczny z dźwignią

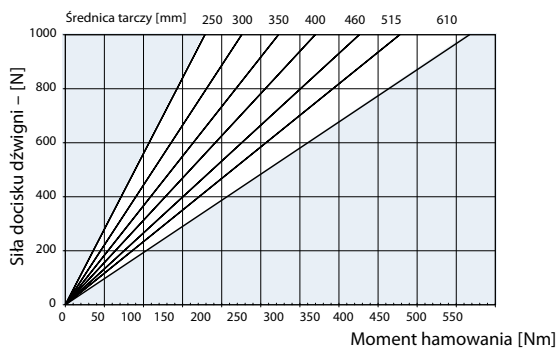
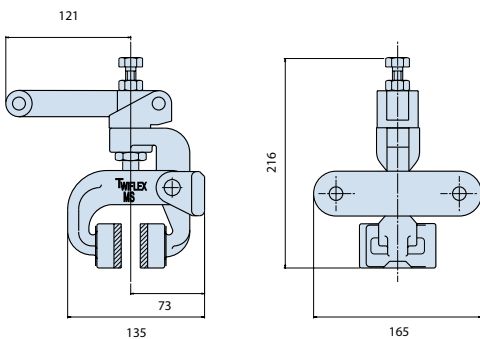

Siła docisku max. = 1.88 kN przy sile dźwigni 0.8 kN  
Całkowity ciężar hamulca = 2.3 kg

▼ Hamulec typu MSH

Hamulec ręczny z pokrętłem

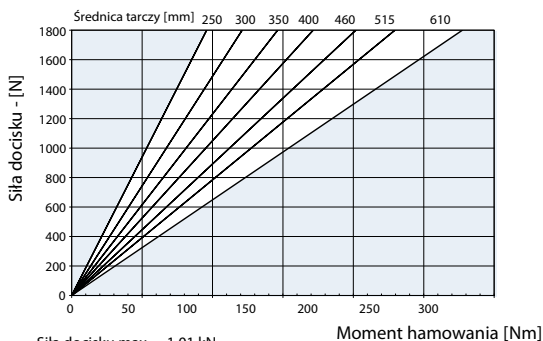
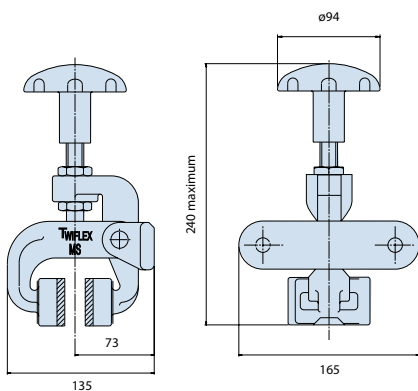

Siła docisku max. = 1.01 kN  
Całkowity ciężar hamulca = 2.7 kg

Seria:  
MS



▼ Hamulec typu MSK - samonastawny

Zaciskany sprężyną - zwalniany pneumatycznie

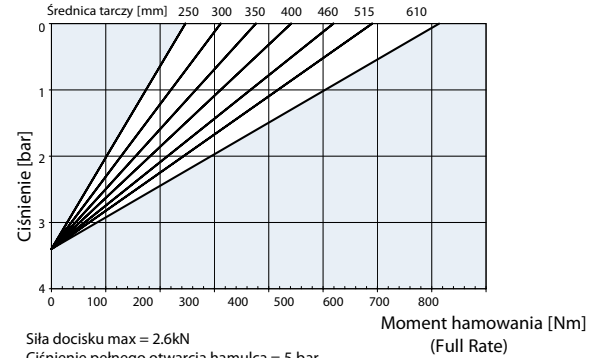
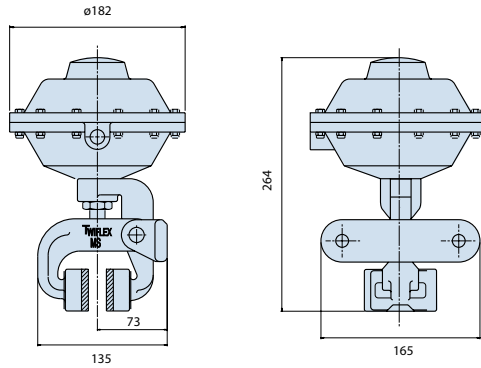

Siła docisku max = 2.6kN  
Ciśnienie pełnego otwarcia hamulca = 5 bar  
Całkowity ciężar hamulca = 5.17kg  
Ciężar siłownika = 3.5kg

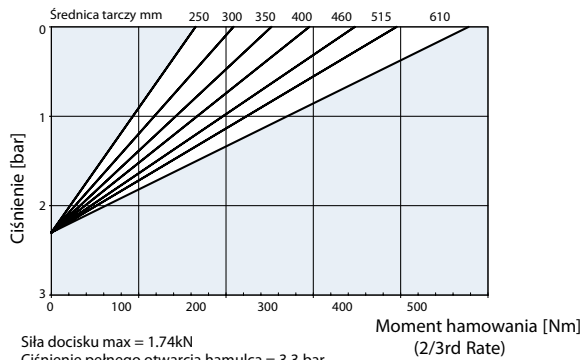

Siła docisku max = 1.74kN  
Ciśnienie pełnego otwarcia hamulca = 3.3 bar  
Całkowity ciężar hamulca = 5.17kg  
Ciężar siłownika = 3.5kg

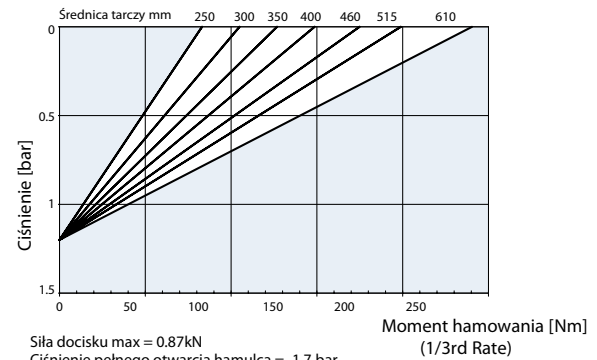

Siła docisku max = 0.87kN  
Ciśnienie pełnego otwarcia hamulca = 1.7 bar  
Całkowity ciężar hamulca = 5.17kg  
Ciężar siłownika = 3.5kg

Seria :  
**MS**



▼ Hamulec typu MSL - samonastawny

Zaciskany sprężyną - zwalniany hydraulicznie

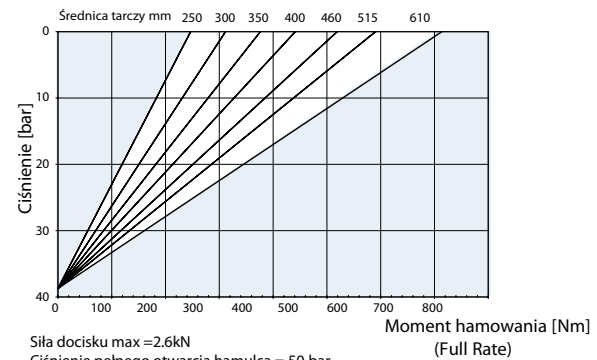
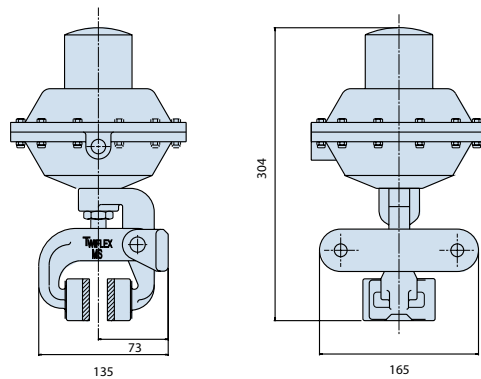

Siła docisku max = 2.6kN  
Ciśnienie pełnego otwarcia hamulca = 50 bar  
Całkowity ciężar hamulca = 5.67kg  
Ciężar siłownika = 4kg

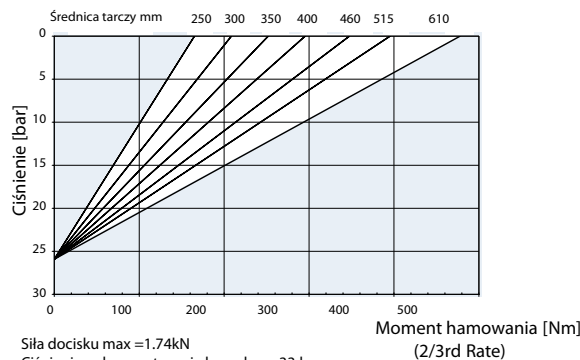

Siła docisku max = 1.74kN  
Ciśnienie pełnego otwarcia hamulca = 33 bar  
Całkowity ciężar hamulca = 5.67kg  
Ciężar siłownika = 4kg

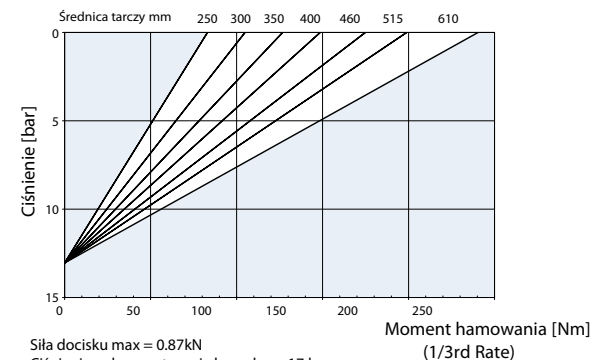

Siła docisku max = 0.87kN  
Ciśnienie pełnego otwarcia hamulca = 17 bar  
Całkowity ciężar hamulca = 5.67kg  
Ciężar siłownika = 4kg

▼ Hamulec typu MR

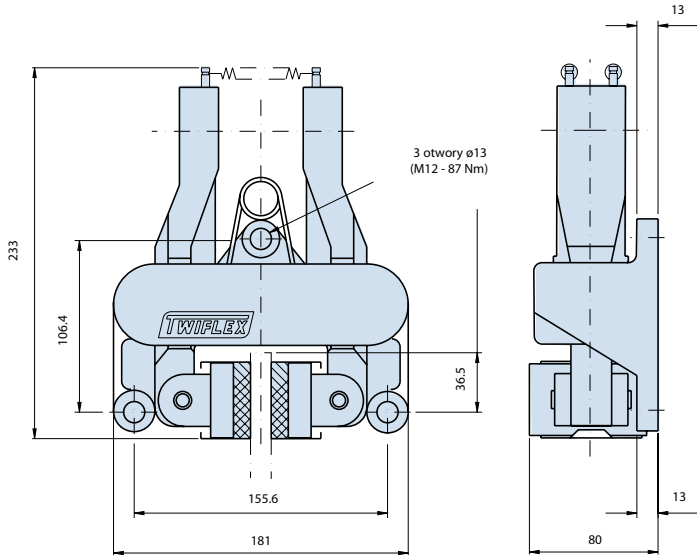

Nominalna grubość tarczy wynosi 12.7 mm lub 25 mm.

Minimalna średnica tarczy hamulca MR wynosi 250 mm.

Obliczeniowa średnica tarczy [m] =  
 Nominalna średnica tarczy [m] - 0.03 [m]

MR  
series



▼ Hamulec typu MR2

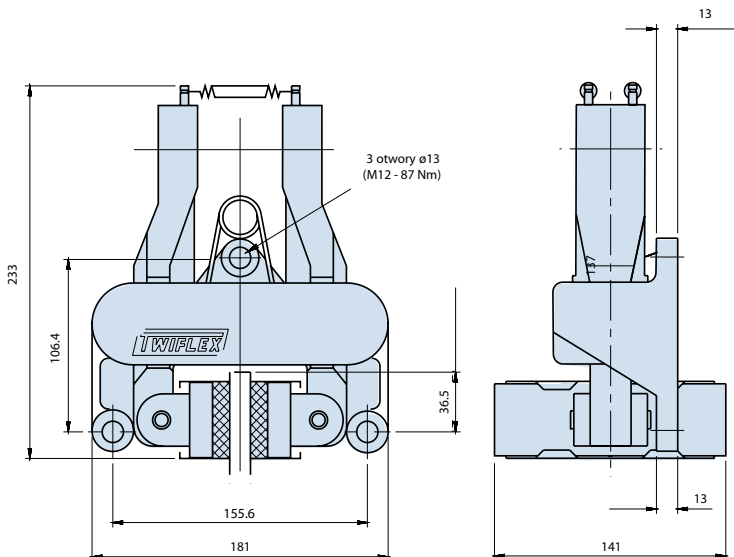

Minimalna średnica tarczy hamulca MR2 wynosi 300 mm.

Seria :

MR



▼ Hamulec typu MRA

Hamulec zaciskany pneumatycznie – zwalniany sprężyną

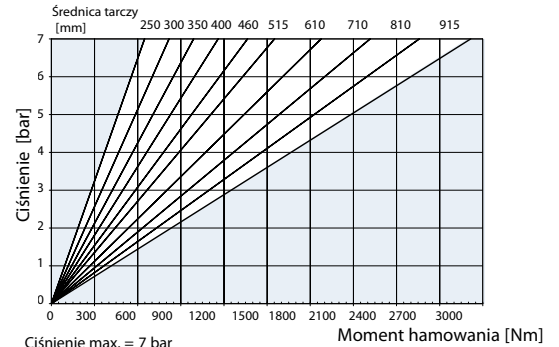
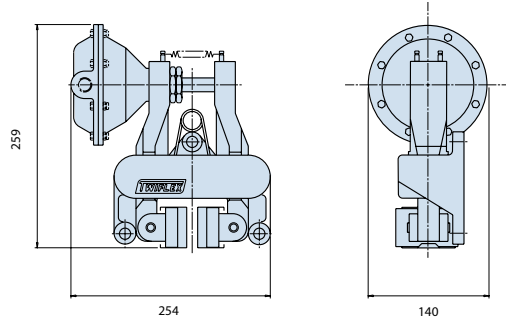

Ciśnienie max. = 7 bar  
 Siła docisku max. = 6.9 kN @ 7 bar  
 Ciężar całkowity hamulca MRA = 8.0 kg  
 Ciężar całkowity hamulca MR2A = 8.5 kg  
 Ciężar siłownika typu A = 1.5 kg  
 Pojemność skokowa siłownika = 300 ml

▼ Hamulec typu MRB

Hamulec zaciskany pneumatycznie – zwalniany sprężyną

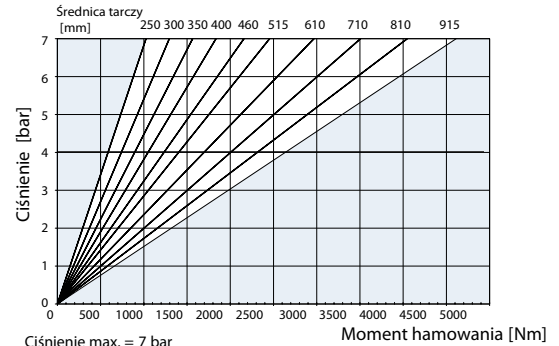
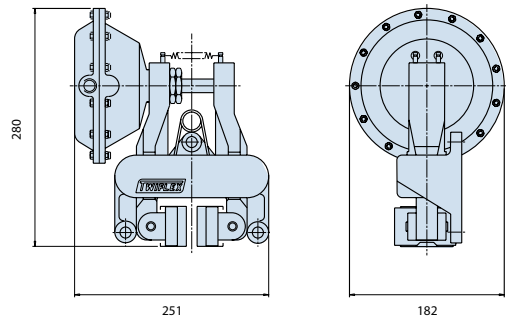

Ciśnienie max. = 7 bar  
 Siła docisku max. = 10.8 kN @ 7 bar  
 Ciężar całkowity hamulca MRB = 8.56 kg  
 Ciężar całkowity hamulca MR2B = 9.06 kg  
 Ciężar siłownika typu B = 2.06 kg  
 Pojemność skokowa siłownika = 426 ml

▼ Hamulec typu MRD

Hamulec zaciskany pneumatycznie – zwalniany sprężyną

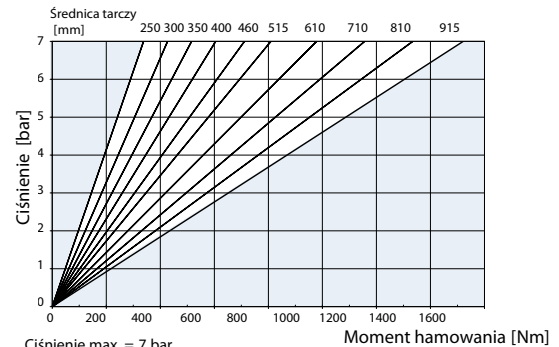
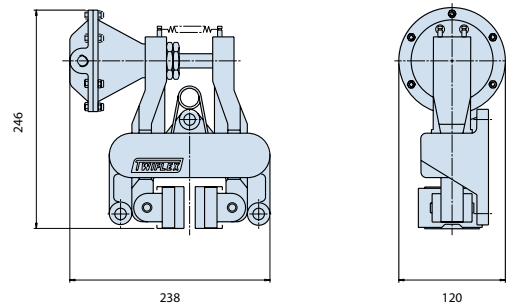

Ciśnienie max. = 7 bar  
 Siła docisku max. = 3.6 kN @ 7 bar  
 Ciężar całkowity hamulca MRD = 8.0 kg  
 Ciężar całkowity hamulca MR2D = 8.5 kg  
 Ciężar siłownika typu D = 1.5 kg  
 Pojemność skokowa siłownika = 150 ml

▼ Hamulec typu MRE

Hamulec zaciskany pneumatycznie – zwalniany sprężyną

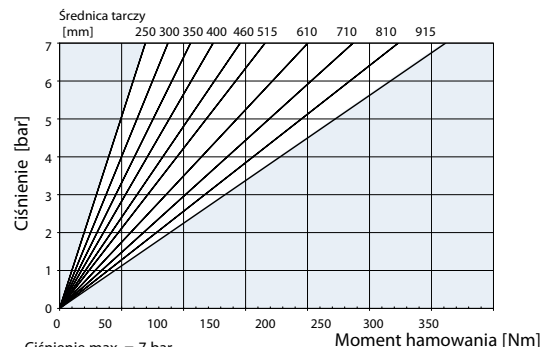
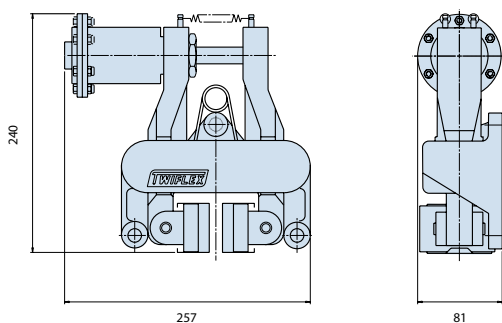

Ciśnienie max. = 7 bar  
 Siła docisku max. = 0.74 kN @ 7 bar  
 Ciężar całkowity hamulca MRE = 6.84 kg  
 Ciężar całkowity hamulca MR2E = 7.34 kg  
 Ciężar siłownika typu E = 0.34 kg  
 Pojemność skokowa siłownika = 25 ml



▼ Hamulec typu MRG

Hamulec zaciskany pneumatycznie – zwalniany sprężyną

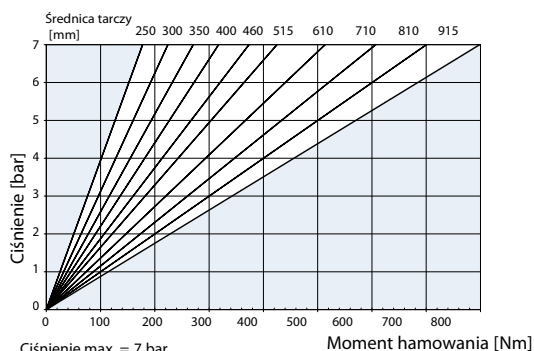
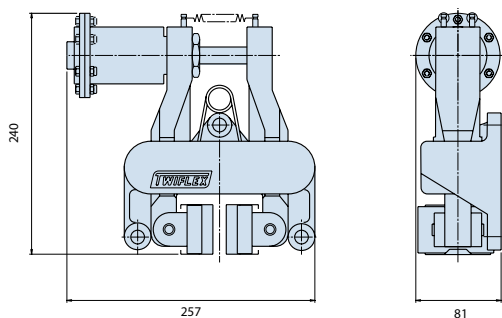

Ciśnienie max. = 7 bar  
 Siła docisku max. = 1.9 kN @ 7 bar  
 Ciężar całkowity hamulca MRG = 6.8 kg  
 Ciężar całkowity hamulca MR2G = 7.3 kg  
 Ciężar siłownika typu G = 0.3 kg

▼ Hamulec typu MRH

Hamulec ręczny z dźwignią

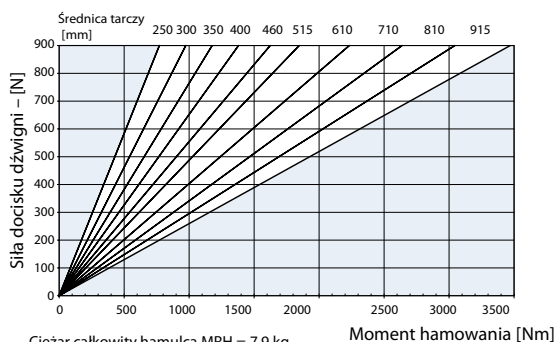
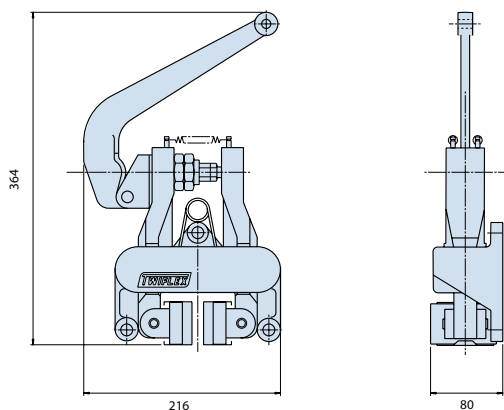

Ciężar całkowity hamulca MRH = 7.9 kg  
 Ciężar całkowity hamulca MR2H = 8.4 kg  
 Ciężar dźwigni = 1.4 kg  
 Siła docisku max. = 8.3 kN przy sile dźwigni 0.9 kN

▼ Hamulec typu MRW

Hamulec ręczny z pokrętką

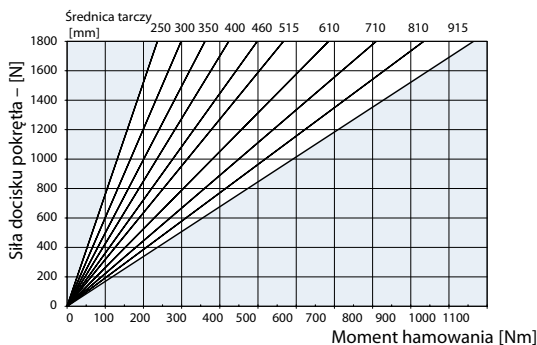
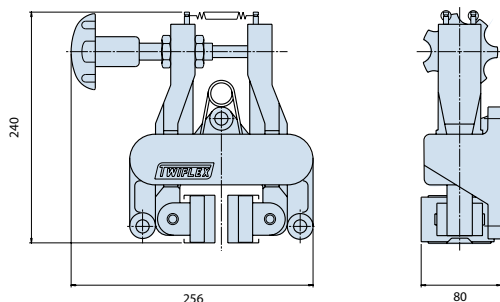

Ciężar całkowity hamulca MRW = 7.8 kg  
 Ciężar całkowity hamulca MR2W = 8.3 kg  
 Ciężar pokrętła = 1.3 kg  
 Siła docisku max. = 2.68 kN

Seria :

MR



Seria:

MR



▼ Hamulec typu MRK - samonastawny

Zaciskany sprężyną - zwalniany pneumatycznie

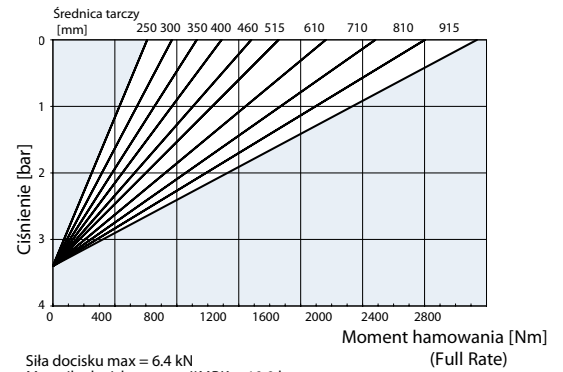
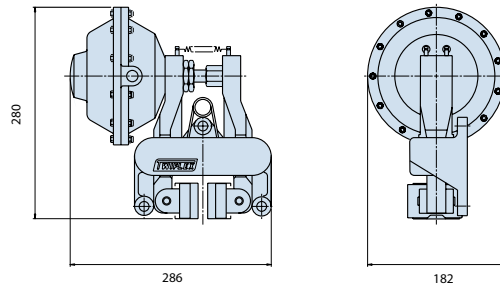

Siła docisku max = 6.4 kN  
 Max. siła docisku w wersji MRK = 10.0 kg  
 Całkowity ciężar hamulca MR2K = 10.5 kg  
 Ciężar siłownika = 3.5 kg  
 Ciśnienie pełnego otwarcia szczęk hamulca = 5 bar

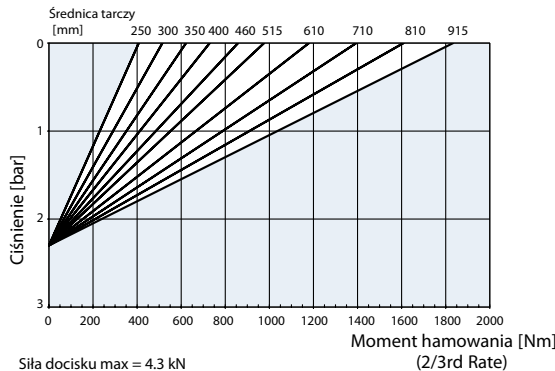

Siła docisku max = 4.3 kN  
 Całkowity ciężar hamulca MRK = 10.0 kg  
 Całkowity ciężar hamulca MR2K = 10.5 kg  
 Ciężar siłownika = 3.5 kg  
 Ciśnienie pełnego otwarcia szczęk hamulca = 3.3 bar

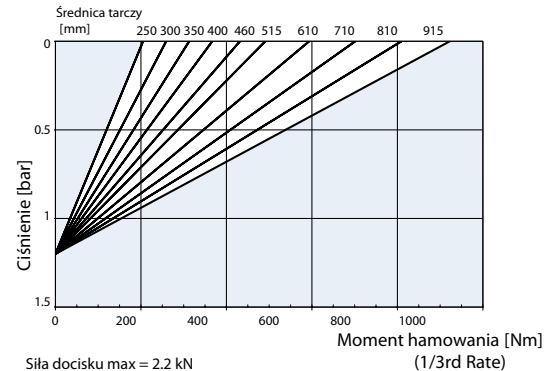

Siła docisku max = 2.2 kN  
 Całkowity ciężar hamulca MRK = 10.0 kg  
 Całkowity ciężar hamulca MR2K = 10.5 kg  
 Ciężar siłownika = 3.5 kg  
 Ciśnienie pełnego otwarcia szczęk hamulca = 1.7 bar

▼ Hamulec typu MRL - samonastawny

Zaciskany sprężyną - zwalniany hydraulicznie

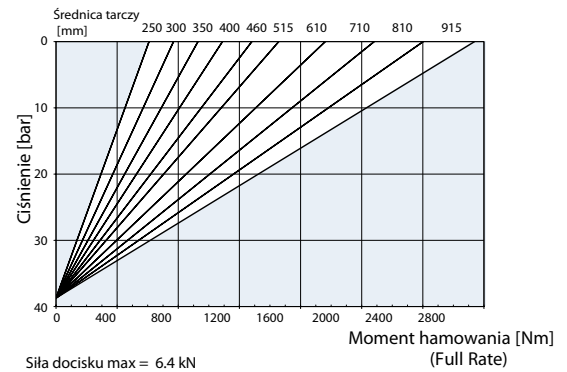
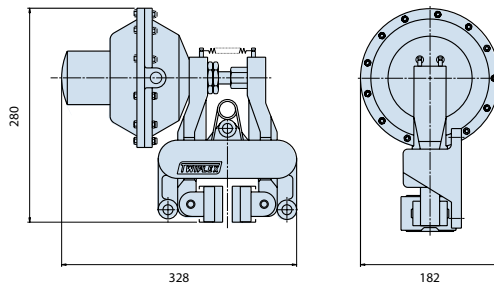

Siła docisku max = 6.4 kN  
 Całkowity ciężar hamulca MRL = 10.5 kg  
 Całkowity ciężar hamulca MR2L = 11 kg  
 Ciężar siłownika = 4 kg  
 Ciśnienie pełnego otwarcia szczęk hamulca = 50 bar

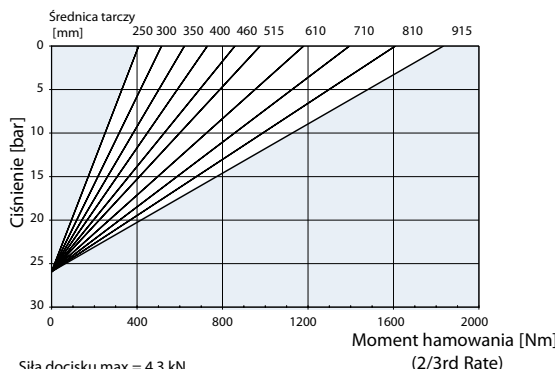

Siła docisku max = 4.3 kN  
 Całkowity ciężar hamulca MRL = 10.5 kg  
 Całkowity ciężar hamulca MR2L = 11 kg  
 Ciężar siłownika = 4 kg  
 Ciśnienie pełnego otwarcia szczęk hamulca = 33 bar

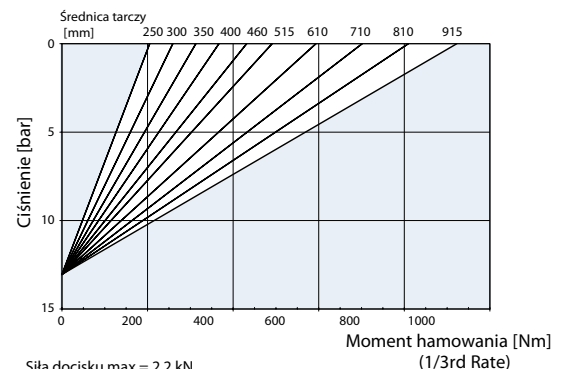

Siła docisku max = 2.2 kN  
 Całkowity ciężar hamulca MRL = 10.5 kg  
 Całkowity ciężar hamulca MR2L = 11 kg  
 Ciężar siłownika = 4 kg  
 Ciśnienie pełnego otwarcia szczęk hamulca = 17 bar

▼ Hamulec tarczowy typu MX

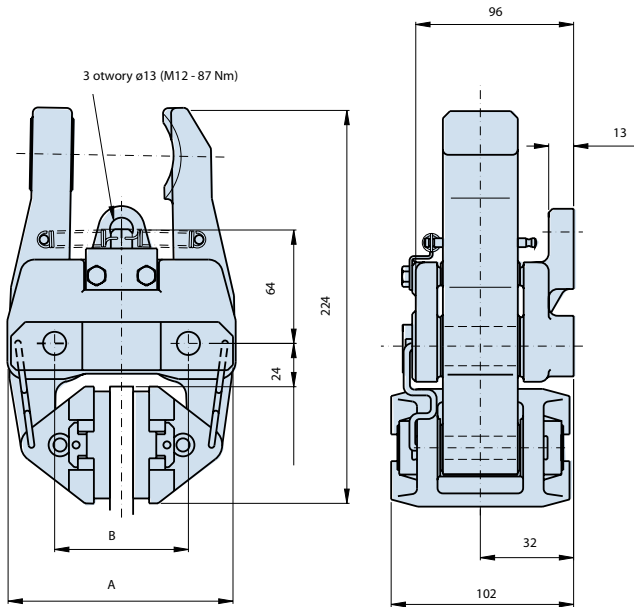

Hamulce typu MX13, MX25, MX30 oraz MX40 są stosowane z tarczami o grubości odpowiednio 12.7, 25.4, 30 oraz 40 mm.

Minimalna średnica tarczy hamulca MX wynosi 300 mm.

Obliczeniowa średnica tarczy [m] =  
Nominalna średnica tarczy [m] - 0.033 [m]

	Grubość tarczy	A	B
MX13	13	130	75
MX25	25	134	84
MX30	30	142	75
MX40	40	150	84

Seria :  
**MX**



▼ Hamulec tarczowy typu SMX

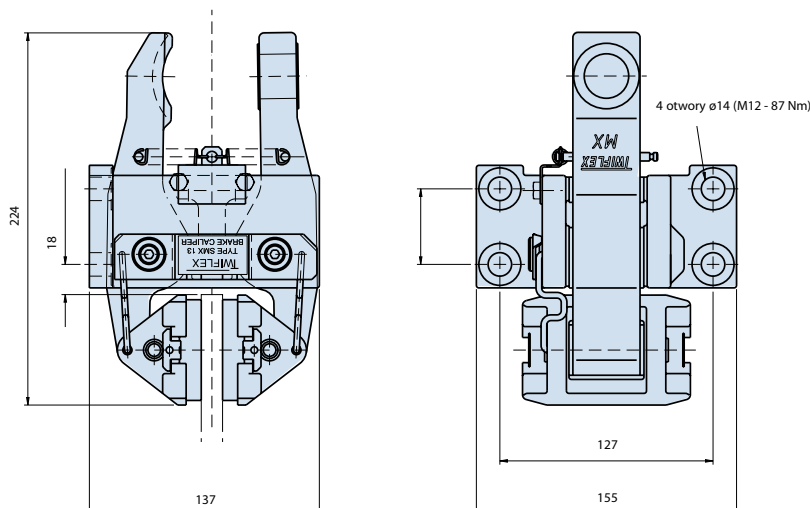

Minimalna średnica tarczy hamulca SMX wynosi 300 mm.

Nominalna grubość tarczy wynosi 12.7 mm.

Obliczeniowa średnica tarczy [m] =  
Nominalna średnica tarczy [m] - 0.033 [m]

Seria:

MX



▼ Hamulec typu MXA

Hamulec zaciskany pneumatycznie – zwalniany sprężyną

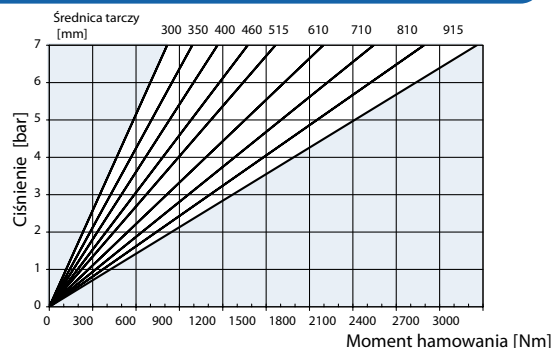
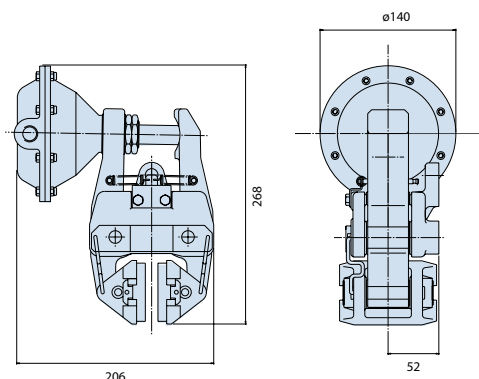

Ciśnienie max. = 7 bar  
 Siła docisku max. = 6.9 kN @ 7 bar  
 Ciężar całkowity hamulca MXA = 8.35 kg  
 Ciężar siłownika typu A = 1.35 kg  
 Pojemność skokowa siłownika = 300 ml

▼ Hamulec typu MXB

Hamulec zaciskany pneumatycznie – zwalniany sprężyną

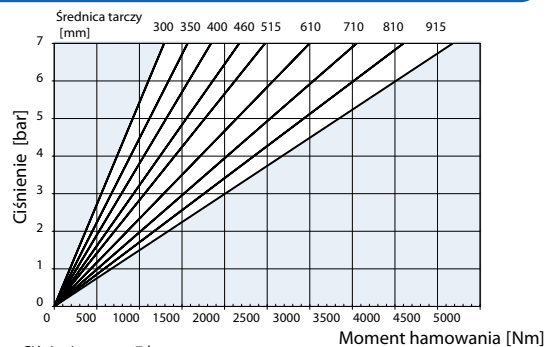
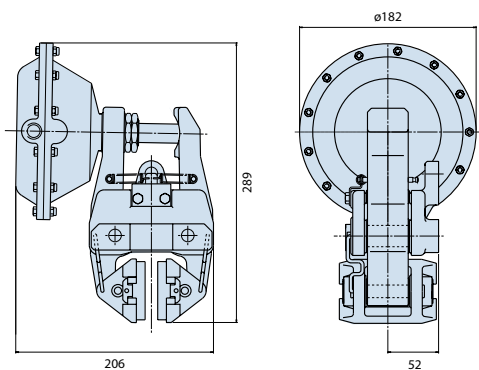

Ciśnienie max. = 7 bar  
 Siła docisku max. = 11 kN @ 7 bar  
 Ciężar całkowity hamulca MXB = 9.06 kg  
 Ciężar siłownika typu B = 2.06 kg  
 Pojemność skokowa siłownika = 426 ml

▼ Hamulec typu MXD

Hamulec zaciskany pneumatycznie – zwalniany sprężyną

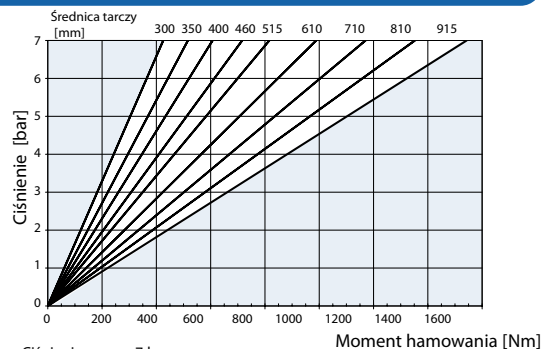
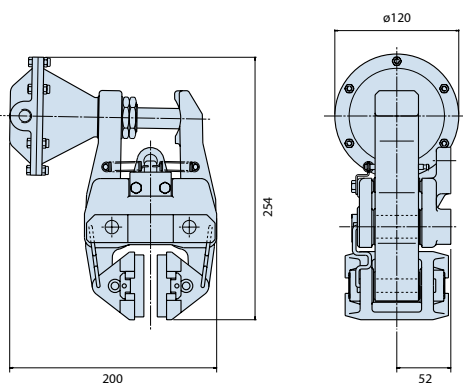

Ciśnienie max. = 7 bar  
 Siła docisku max. = 3.6 kN @ 7 bar  
 Ciężar całkowity hamulca MXD = 8.12 kg  
 Ciężar siłownika typu D = 1.12 kg  
 Pojemność skokowa siłownika = 150 ml

▼ Hamulec typu MXE

Hamulec zaciskany pneumatycznie – zwalniany sprężyną

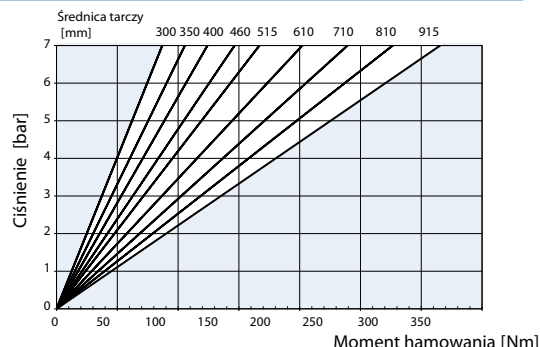
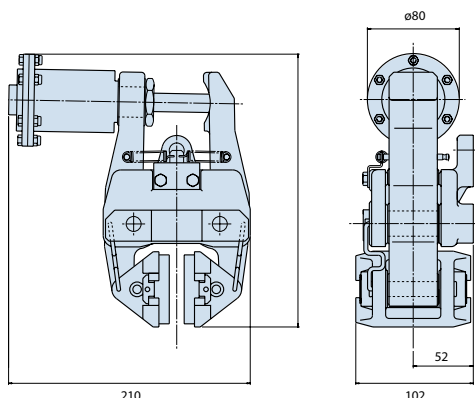

Ciśnienie max. = 7 bar  
 Siła docisku max. = 0.74 kN @ 7 bar  
 Ciężar całkowity hamulca MXE = 7.34 kg  
 Ciężar siłownika typu E = 0.34 kg  
 Pojemność skokowa siłownika = 25 ml

▼ Hamulec typu MXG

Hamulec zaciskany pneumatycznie – zwalniany sprężyną

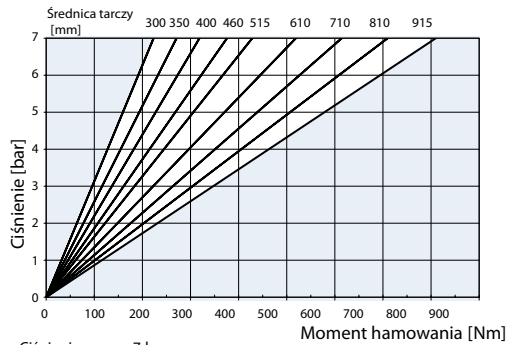
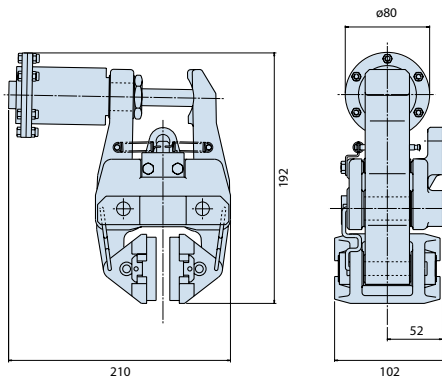

Ciężnienie max. = 7 bar  
 Siła docisku max. = 1.9 kN @ 7 bar  
 Ciężar całkowity hamulca MXG = 7.3 kg  
 Ciężar siłownika typu G = 0.3 kg  
 Pojemność skokowa siłownika = 64 ml

▼ Hamulec typu MXH

Hamulec ręczny z dźwignią

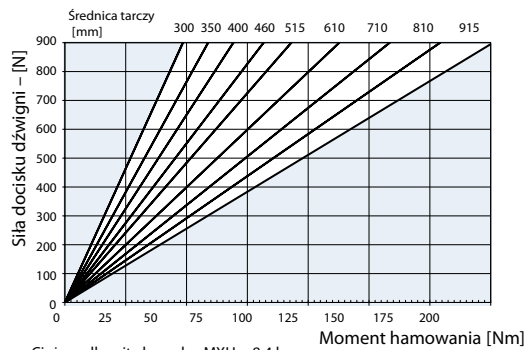
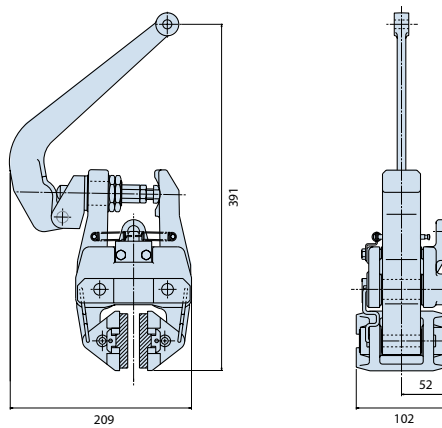

Ciężar całkowity hamulca MXH = 8.4 kg  
 Ciężar dźwigni = 1.4 kg  
 Siła docisku max. = 8.3 kN przy sile dźwigni 0.9 kN

▼ Hamulec typu MXW

Hamulec ręczny z pokrętką

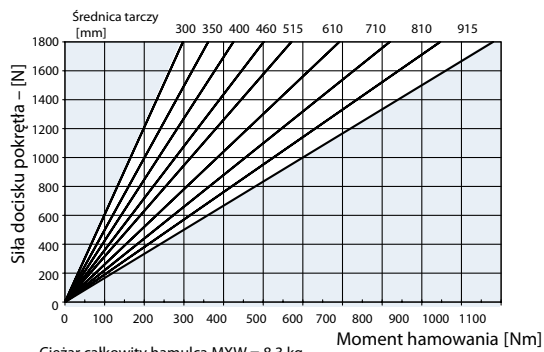
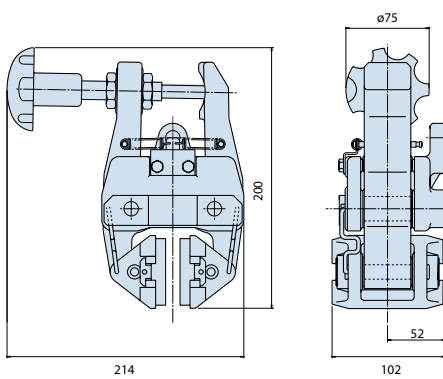

Ciężar całkowity hamulca MXW = 8.3 kg  
 Ciężar pokrętła = 1.3 kg  
 Siła docisku max. = 2.68 kN

Seria :

MX

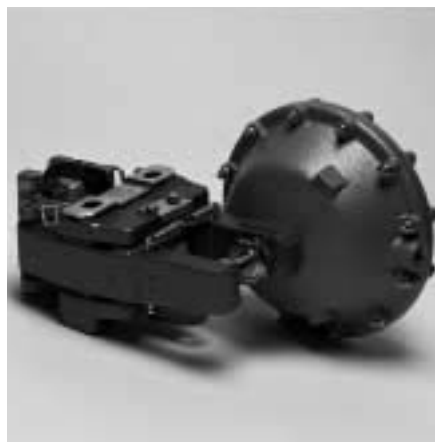

▼ Hamulec typu MXS - samonastawny

Zaciskany sprężyną - zwalniany pneumatycznie

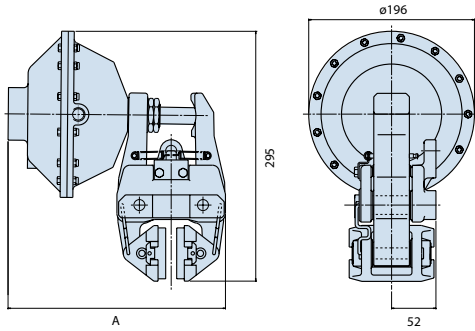

	A
XS 9.6	281
XS 7.5	270
XS 4.6	270

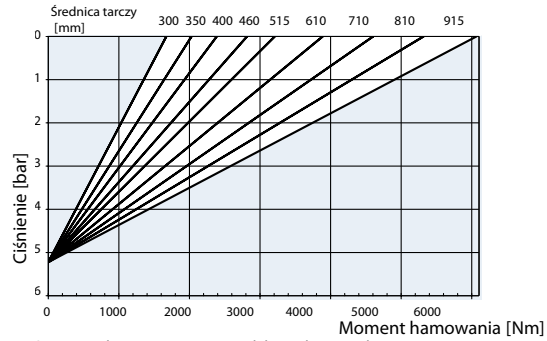

Średnica tarczy [mm] 300 350 400 460 515 610 710 810 915  
 Ciśnienie pełnego otwarcia szczęk hamulca = 6.5 bar (XS 9.6)  
 Max. siła docisku w wersji XS 9.6 = 14.3 kN  
 Ciężar całkowity = 12.5 kg  
 Ciężar siłownika = 5.5 kg  
 Pojemność skokowa siłownika = 1.19 l

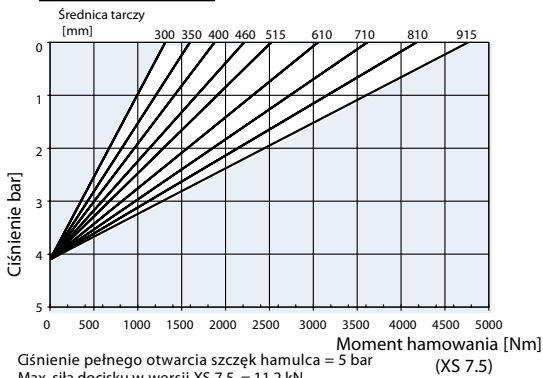

Średnica tarczy [mm] 300 350 400 460 515 610 710 810 915  
 Ciśnienie pełnego otwarcia szczęk hamulca = 5 bar (XS 7.5)  
 Max. siła docisku w wersji XS 7.5 = 11.2 kN  
 Ciężar całkowity = 12 kg  
 Ciężar siłownika = 5 kg  
 Pojemność skokowa siłownika = 1.19 l

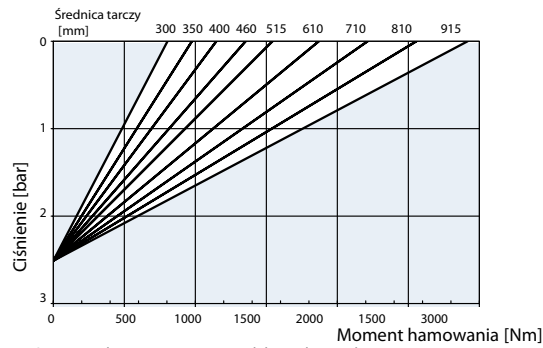

Średnica tarczy [mm] 300 350 400 460 515 610 710 810 915  
 Ciśnienie pełnego otwarcia szczęk hamulca = 3 bar (XS 4.6)  
 Max. siła docisku w wersji XS 4.6 = 6.8 kN  
 Ciężar całkowity = 12 kg  
 Ciężar siłownika = 5 kg  
 Pojemność skokowa siłownika = 1.19 l

Seria :

MX



▼ Hamulec typu MXSH - samonastawny

Zaciskany sprężyną - zwalniany hydraulicznie

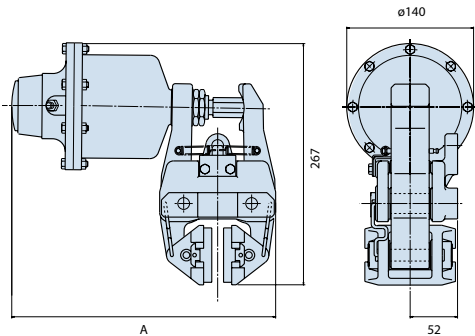

	A
XSH 9.6	315
XSH 7.5	290
XSH 4.6	290

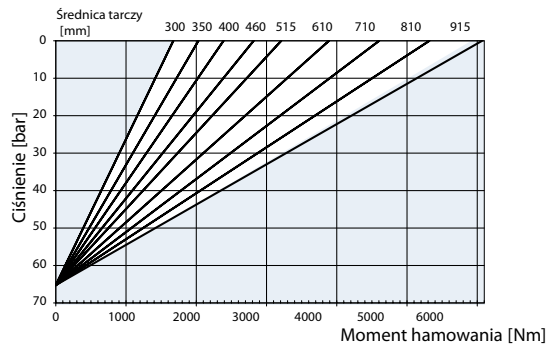

Średnica tarczy [mm] 300 350 400 460 515 610 710 810 915  
 Ciśnienie pełnego otwarcia szczęk hamulca = 82 bar (XSH 9.6)  
 Max. siła docisku w wersji XS 9.6 = 14.3 kN  
 Ciężar całkowity = 11 kg  
 Ciężar siłownika = 4.5 kg  
 Pojemność skokowa siłownika = 9.1 ml

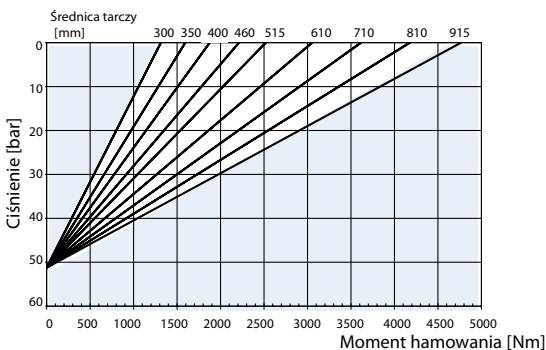

Średnica tarczy [mm] 300 350 400 460 515 610 710 810 915  
 Ciśnienie pełnego otwarcia szczęk hamulca = 65 bar (XSH 7.5)  
 Max. siła docisku w wersji XS 7.5 = 11.2 kN  
 Ciężar całkowity = 11 kg  
 Ciężar siłownika = 4 kg  
 Pojemność skokowa siłownika = 9.1 ml

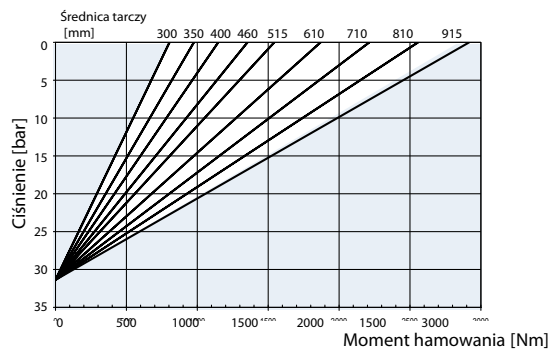

Średnica tarczy [mm] 300 350 400 460 515 610 710 810 915  
 Ciśnienie pełnego otwarcia szczęk hamulca = 40 bar (XSH 4.6)  
 Max. siła docisku w wersji XS 4.6 = 6.8 kN  
 Ciężar całkowity = 11 kg  
 Ciężar siłownika = 4 kg  
 Pojemność skokowa siłownika = 9.1 ml

▼ Hamulec tarczowy typu GMX

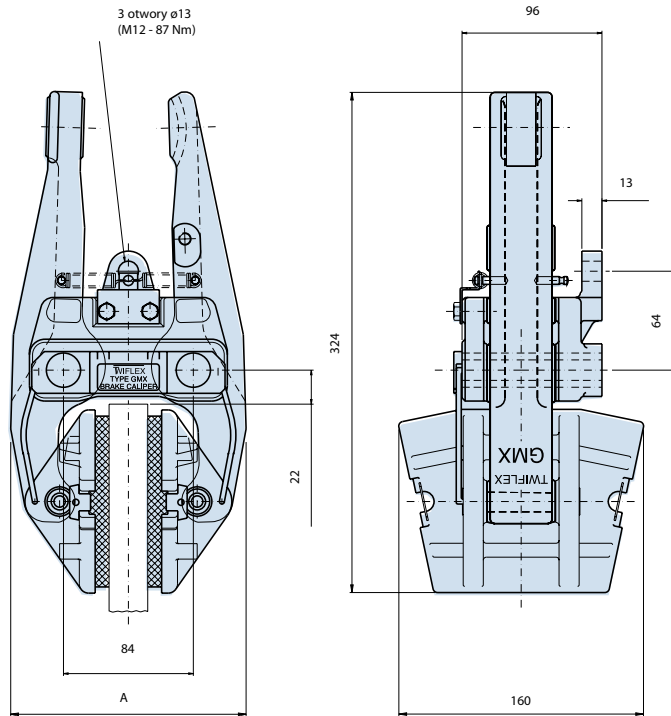

Hamulce typu GMX25, GMX30 oraz GMX40 są stosowane z tarczami o grubości odpowiednio 25, 30 i 40 mm.

Minimalna średnica tarczy hamulca GMX wynosi 610 mm.

Obliczeniowa średnica tarczy [m] = Nominalna średnica tarczy [m] - 0.06 [m]

	Grubość tarczy	A
GMX 25	25	152
GMX 30	30	155
GMX 40	40	162

Seria:  
GMX



▼ Hamulec tarczowy typu SGMX

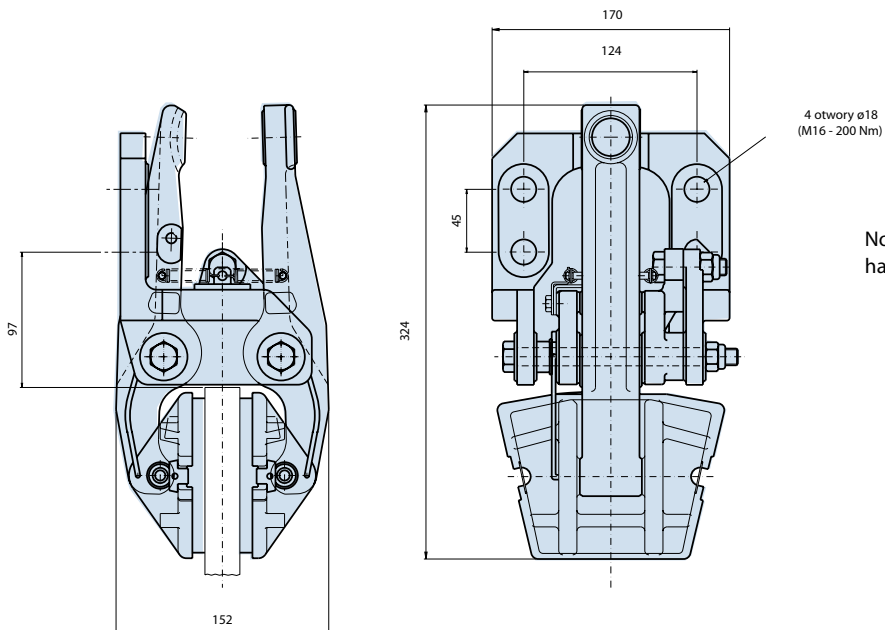

Nominalna grubość tarczy hamulca SGMX wynosi 25 mm.

▼ Hamulec typu GMXA

Hamulec zaciskany pneumatycznie – zwalniany sprężyną

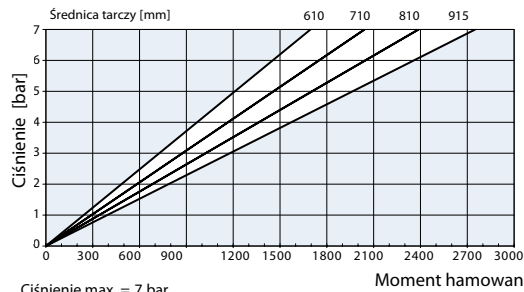
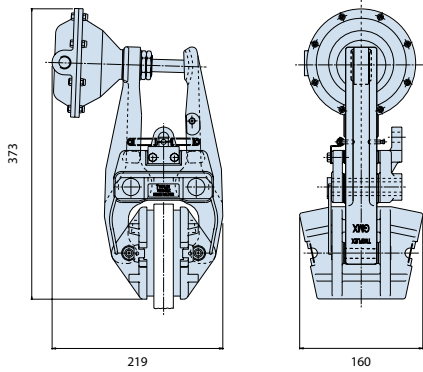

Ciśnienie max. = 7 bar  
 Max. siła docisku = 6.9 kN @ 7 bar  
 Ciężar całkowity hamulca GMXA = 10.57 kg  
 Ciężar siłownika typu A = 1.35 kg  
 Pojemność skokowa siłownika = 300 ml

▼ Hamulec typu GMXB

Hamulec zaciskany pneumatycznie – zwalniany sprężyną

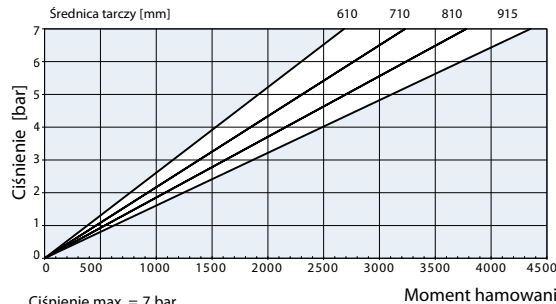
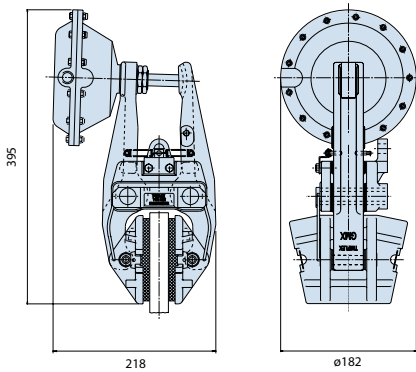

Ciśnienie max. = 7 bar  
 Max. siła docisku = 11 kN @ 7 bar  
 Ciężar całkowity hamulca GMXB = 11.28 kg  
 Ciężar siłownika typu B = 2.06 kg  
 Pojemność skokowa siłownika = 426 ml

▼ Hamulec typu GMXD

Hamulec zaciskany pneumatycznie – zwalniany sprężyną

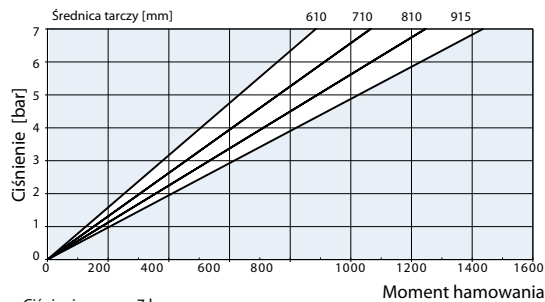
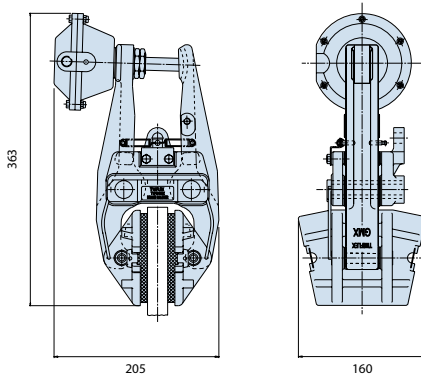

Ciśnienie max. = 7 bar  
 Max. siła docisku = 3.6 kN @ 7 bar  
 Ciężar całkowity hamulca GMXD = 10.34 kg  
 Ciężar siłownika typu D = 1.12 kg  
 Pojemność skokowa siłownika = 150 ml

▼ Hamulec typu GMXE

Hamulec zaciskany pneumatycznie – zwalniany sprężyną

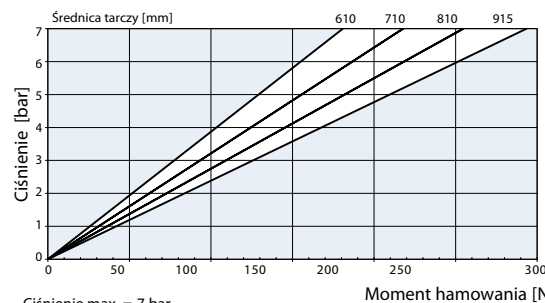
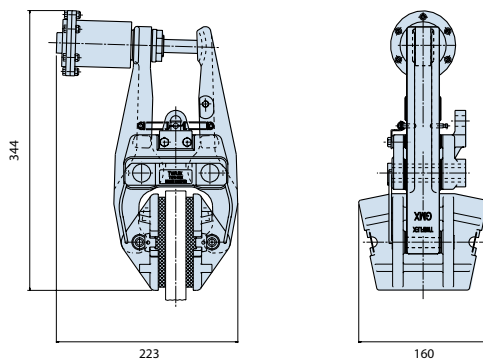

Ciśnienie max. = 7 bar  
 Max. siła docisku = 0.74 kN @ 7 bar  
 Ciężar całkowity hamulca GMXE = 9.56 kg  
 Ciężar siłownika typu E = 0.34 kg  
 Pojemność skokowa siłownika = 25 ml

Seria :

GMX





Seria :

GMX



▼ Hamulec typu GMXG

Hamulec zaciskany pneumatycznie – zwalniany sprężyną

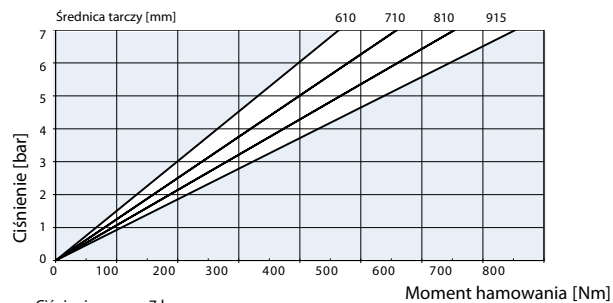
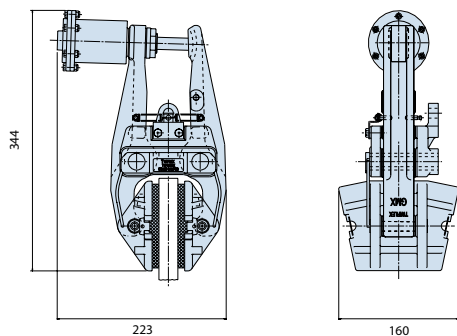

Ciśnienie max. = 7 bar  
 Siła docisku max. = 1.9 kN @ 7 bar  
 Ciężar całkowity hamulca GMXG = 9.52 kg  
 Ciężar siłownika typu G = 0.3 kg  
 Pojemność skokowa siłownika = 64 ml

▼ Hamulec typu GMXH

Hamulec ręczny z dźwignią

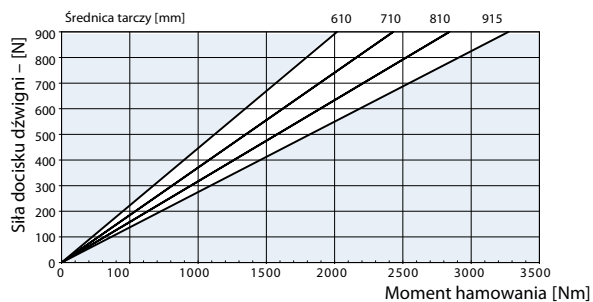
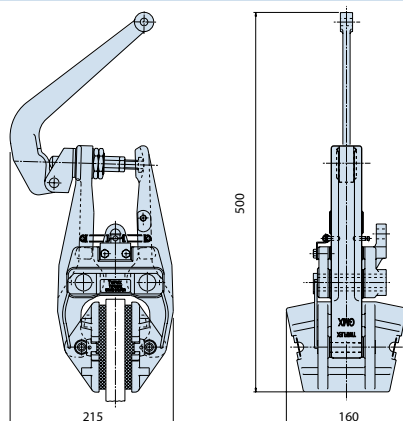

Ciężar całkowity hamulca GMXH = 10.62 kg  
 Ciężar dźwigni = 1.4 kg  
 Siła docisku max. = 8.3 kN przy sile dźwigni 0.9 kN

▼ Hamulec typu GMXW

Hamulec ręczny z pokrętłem

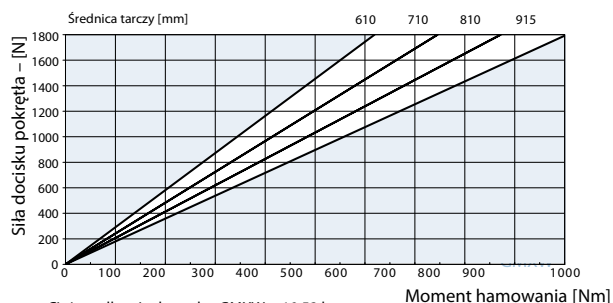
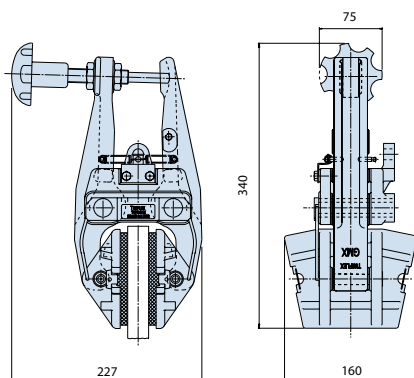

Ciężar całkowity hamulca GMXW = 10.52 kg  
 Ciężar pokrętła = 1.3 kg  
 Max. siła docisku = 2.68 kN

▼ Hamulec typu GMXS - samonastawny

Zaciskany sprężyną - zwalniany pneumatycznie

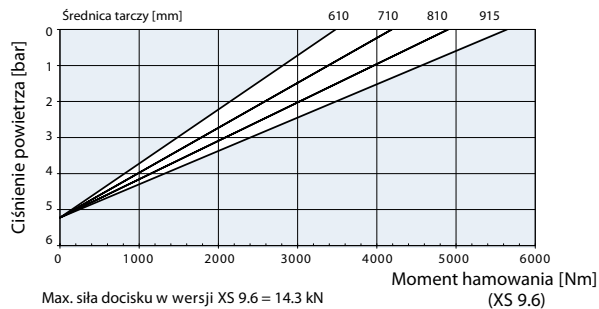
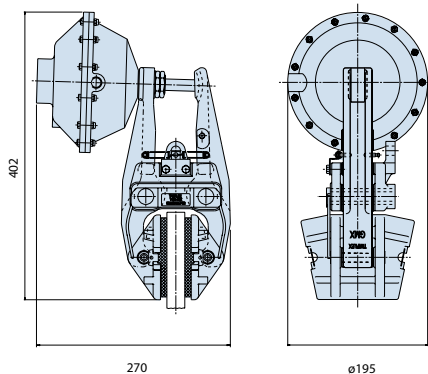

Max. siła docisku w wersji XS 9.6 = 14.3 kN  
Ciśnienie pełnego otwarcia szczęk hamulca = 6.5 bar  
Ciężar całkowity = 14.22 kg  
Ciężar siłownika = 5.1 kg  
Pojemność skokowa siłownika = 1.19 l

Seria :

GMX

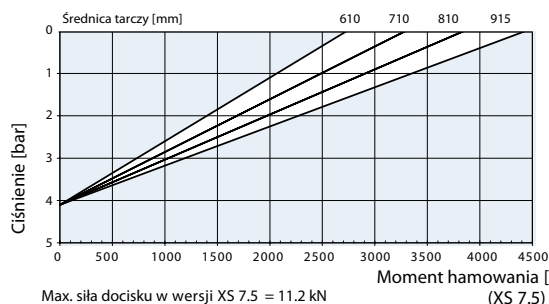

Max. siła docisku w wersji XS 7.5 = 11.2 kN  
Ciśnienie pełnego otwarcia szczęk hamulca = 5 bar  
Ciężar całkowity = 14.22 kg  
Ciężar siłownika = 4.9 kg  
Pojemność skokowa siłownika = 1.19 l

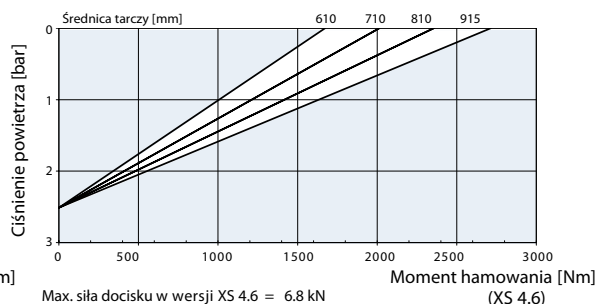

Max. siła docisku w wersji XS 4.6 = 6.8 kN  
Ciśnienie pełnego otwarcia szczęk hamulca = 3 bar  
Ciężar całkowity = 14.22 kg  
Ciężar siłownika = 4.5 kg  
Pojemność skokowa siłownika = 1.19 l

▼ Hamulec typu GMXSH - samonastawny

Zaciskany sprężyną - zwalniany hydraulicznie

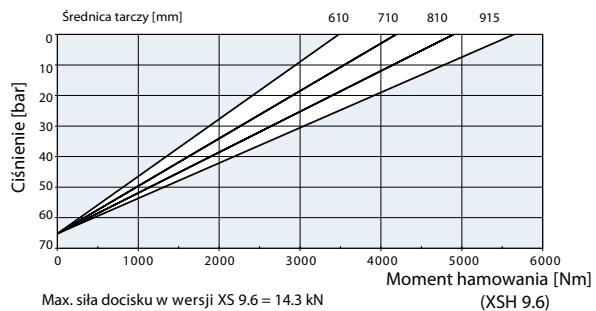
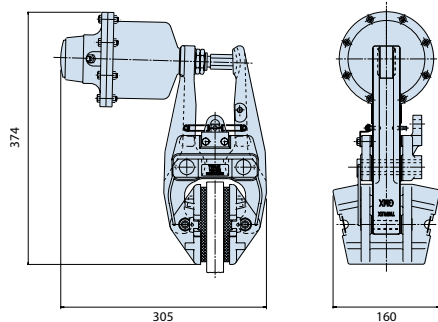

Max. siła docisku w wersji XS 9.6 = 14.3 kN  
Ciśnienie pełnego otwarcia szczęk hamulca = 82 bar  
Ciężar całkowity = 13.22 kg  
Ciężar siłownika = 4.6 kg  
Pojemność skokowa siłownika = 9.1 ml

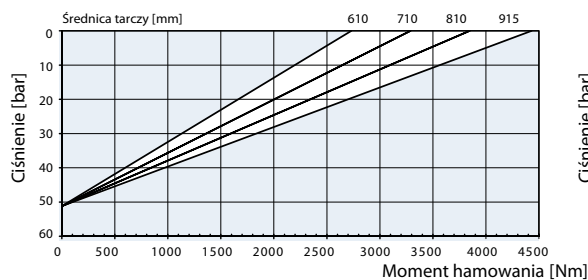

Max. siła docisku w wersji XS 7.5 = 11.2 kN  
Ciśnienie pełnego otwarcia szczęk hamulca = 65 bar  
Ciężar całkowity = 13.22 kg  
Ciężar siłownika = 4.4 kg  
Pojemność skokowa siłownika = 9.1 ml

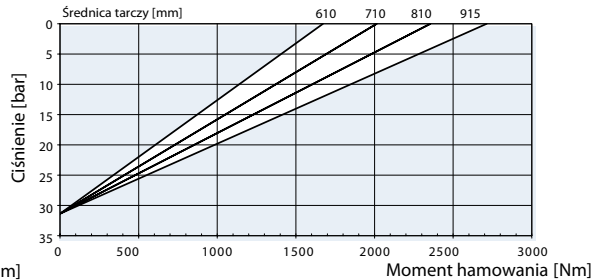

Max. siła docisku w wersji XS 4.6 = 6.8 kN  
Ciśnienie pełnego otwarcia szczęk hamulca = 40 bar  
Ciężar całkowity = 13.22 kg  
Ciężar siłownika = 4 kg  
Pojemność skokowa siłownika = 9.1 ml

▼ Hamulec tarczowy typu GMR

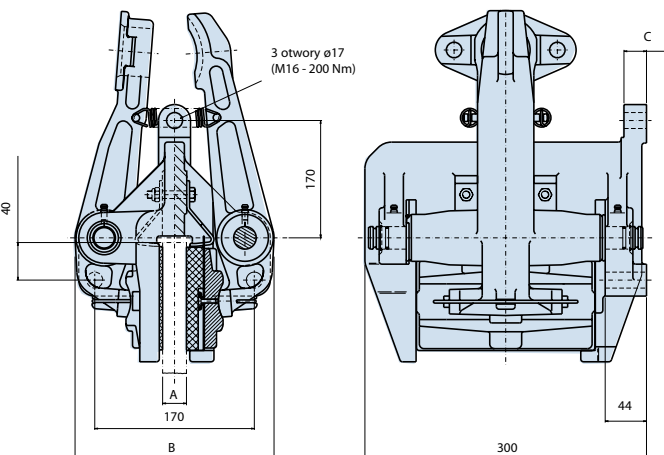

Hamulce typu GMR oraz GMR40 są stosowane z tarczami o grubości odpowiednio 25 mm oraz 40 mm.

Minimalna średnica tarczy hamulca GMX wynosi 610 mm.

Obliczeniowa średnica tarczy [m] =  
 Nominalna średnica tarczy [m] - 0.06 [m]

	A	B	C
GMR 25	25	212	24
GMR 40	40	223	29

Seria :

GMR



▼ Hamulec tarczowy typu GMRP

Hamulec zaciskany pneumatycznie – zwalniany sprężyną

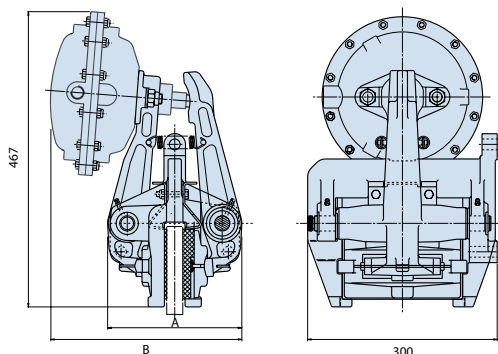

	A	B
GMR P	212	306
GMR40 P	223	312

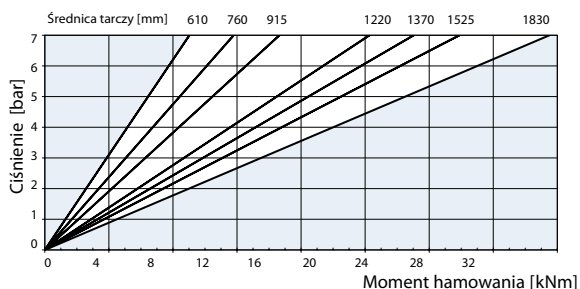

Ciśnienie max. = 7 bar  
 Siła docisku max. = 36 kN @ 7 bar  
 Ciężar całkowity hamulca = 40.8 kg  
 Ciężar siłownika = 6.8 kg  
 Pojemność skokowa siłownika = 1.8 l

▼ Hamulec tarczowy typu GMRH

Hamulec zaciskany hydraulicznie – zwalniany sprężyną

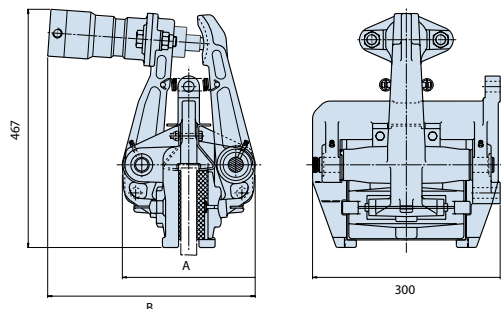

	A	B
GMR H	212	332
GMR40 H	223	343

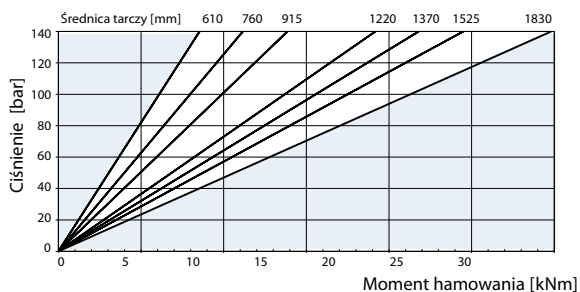

Ciśnienie max. = 140 bar  
 Siła docisku max. = 36 kN @ 140 bar  
 Ciężar całkowity hamulca = 36.9 kg  
 Ciężar siłownika = 2.9 kg  
 Pojemność skokowa siłownika = 40 ml

▼ Hamulec typu GMR5 Zaciskany sprężyną - zwalniany pneumatycznie

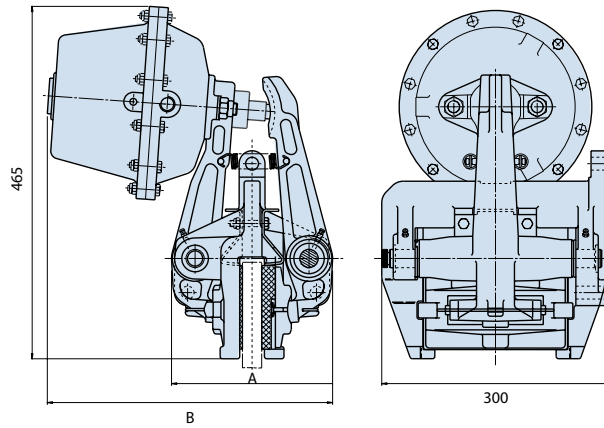

	A	B
GMR S	212	376
GMR40 S	223	382

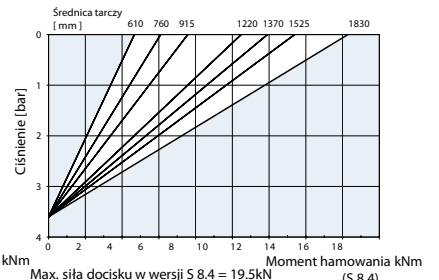
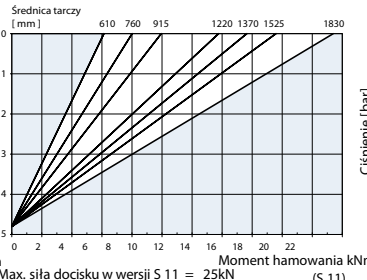
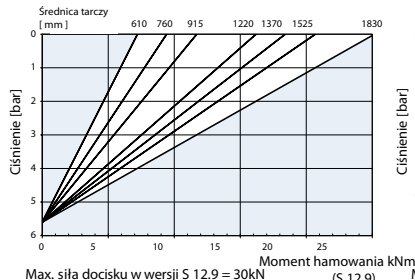
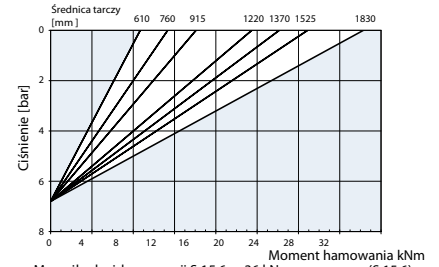

Seria :  
**GMR**

▼ Hamulec typu GMRSD Zaciskany sprężyną - zwalniany pneumatycznie

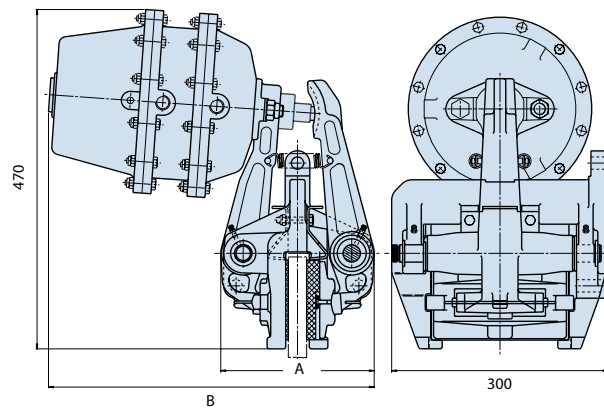

	A	B
GMR SD	212	451
GMR40 SD	223	457

